







833.73.776

 ESC2002 Wireless charger

	W	T_A			
833.73.776	10 W	0°C - +30°C +32°F - +86°F	Ø 64 x 12.5	≥ Ø 74 x 22.5	

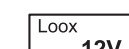
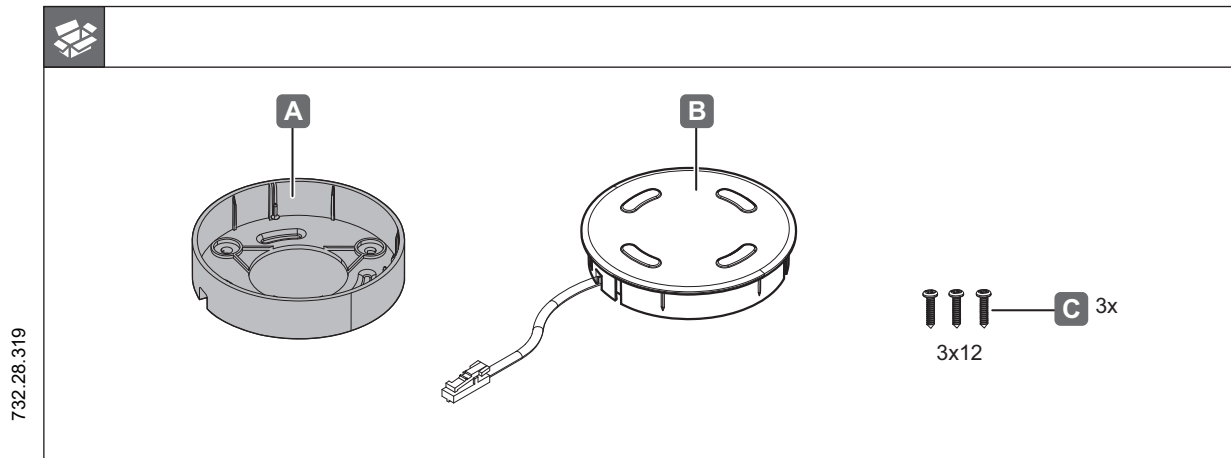



i 





 100 - 240 V~



1  60 mm  8 mm

2a  2.5 mm

2b  2.5 mm

2c 

2d

i

i

Deutsch

⚠️ WARNUNG Die Anleitung vor Beginn der Montage lesen! Nichtbeachtung kann zu elektrischem Schock, Bränden oder Verletzungen führen. Ebenfalls die Anleitungen der LED-Netzteile und Schalter lesen! Menschen mit Herzschrittmacher müssen vor Benutzung des Ladegeräts einen Arzt konsultieren, um gesundheitliche Beeinträchtigungen zu vermeiden. Den Herzschrittmacher mindestens 22 cm entfernt vom Ladegerät aufbewahren. Die elektromagnetische Strahlung kann das ordnungsgemäße Funktionieren des Herzschrittmachers beeinträchtigen. Diese Bedienungsanleitung beinhaltet alle Sicherheitshinweise und Anweisungen, um das kabellose Ladegerät richtig und sicher installieren und bedienen zu können. Der Monteur bzw. Bediener muss daher die Betriebsanleitung vor der Installation vollständig durchlesen. Die Anleitungen aufbewahren und nach der Montage an den Benutzer weitergeben. Dieses Gerät entspricht den RSS-Standards von Industry Canada für genehmigungsfreie Geräte. Der Betrieb unterliegt den beiden folgenden Bedingungen:

- (1) Dieses Gerät darf keine Störungen verursachen, und
- (2) Dieses Gerät muss jegliche Störung aufnehmen können, auch solche Störungen, die zu unerwünschtem Betriebsverhalten des Geräts führen können.

Bestimmungsgemäße Verwendung

Das Ladegerät ist zum kabellosen Aufladen der Akkus von Smartphones vorgesehen. Die Montage erfolgt auf bzw. innerhalb einer Holzplatte. Das Ladegerät nur in einer trockenen Umgebung montieren bzw. verwenden. Frequenzband: 110 KHz - 205 KHz
Maximale Ausgangsleistung: 5W

Elektrische Sicherheit

Produktkomponenten nie öffnen oder modifizieren. Keine Fremdkörper in Öffnungen von Produktkomponenten einführen. Gefahr von Stromschlag bzw. Kurzschluss. Produktkomponenten nie Feuchtigkeit aussetzen und nicht in der Nähe von Wasser, feuchten, aggressiven oder explosionsgefährdeten Bereichen montieren und lagern. Vermeiden Sie, dass Flüssigkeiten in die Bestandteile des Ladegeräts laufen (z.B. durch Umkippen von mit Flüssigkeit gefüllten Behältern). Sollte dies der Fall sein, das Ladegerät sofort von der Stromversorgung trennen. Produkt nie am Kabel tragen und nicht am Kabel aus der Steckdose ziehen. Kabel nie anbohren oder beschädigen. Produktkomponenten von Hitze, scharfen Kanten oder beweglichen Teilen fernhalten. Das Ladegerät nicht in Bereichen montieren, die über längeren Zeitraum direkter Sonneneinstrahlung ausgesetzt sind. Produktkomponenten für Kinder unzugänglich anbringen. Ladegerät und Zubehör (z.B. Netzteil) niemals demontieren oder verändern. Das Ladegerät nicht mit nassen Händen berühren. Keine Strom leitende Gegenstände (z.B. Münzen) während des Ladevorgangs auf dem Ladegerät ablegen. Dies kann zu Verletzungen durch Verbrennung sowie zu Bränden führen. Keine magnetischen Karten oder solche mit Magnetstreifen (z.B. Kreditkarten, Telefonkarten, Pässe oder Bordkarten) in die Nähe des Ladegeräts bringen um Schäden zu vermeiden.

Weitere Informationen

Sowohl das Ladegerät als auch das zu ladende Smartphone können sich während des Ladevorgangs erwärmen. Dies ist ein normaler Vorgang. Nachdem der Ladevorgang abgeschlossen ist, kühlt sich das Gerät vollständig ab. Die Ladezeit kann, in Abhängigkeit von Gerätetyp, Ladestand, Alter des Akkus sowie Umgebungstemperatur variieren. Das Ladegerät verfügt über einen Überhitzungsschutz. Wird eine über dem Grenzwert liegende Temperatur erreicht, wird der Ladevorgang unterbrochen. Nach ca. 5 Minuten wird das Laden automatisch fortgesetzt. Das Ladegerät bei Nichtbenutzung stets vom Netz trennen.



Montage

Lieferumfang vor Montagebeginn prüfen. Wenn Teile fehlen oder beschädigt sind, den Hersteller kontaktieren. Beschädigte Teile nie montieren oder verwenden. Keine Teile montieren, die nicht zum Lieferumfang gehören und nicht von Häfele freigegeben sind. Das Ladegerät ausschließlich mit dem dafür vorgesehenen Netzteil Häfele Loox 12V DC betreiben. Die Montage aller Produktkomponenten muss stromlos erfolgen. Vor Montagebeginn die Stromversorgung unterbrechen. Geeignetes Befestigungsmaterial für das Material des Möbelstücks verwenden.

Reinigung und Wartung

Das Ladegerät vor der Reinigung stets vom Netz trennen. Produktkomponenten mit einem weichen, trockenen und faserfreien Tuch reinigen. Keine chemischen Reiniger, Scheuermittel oder Flüssigkeiten verwenden! Das Gerät niemals in Wasser tauchen. Das Produkt enthält keine vom Benutzer zu reparierenden Teile. Bei einem Defekt die komplette Baugruppe austauschen lassen. Den Hersteller kontaktieren.

Entsorgung

 Das Ladegerät und dessen Bestandteile nicht im Hausmüll entsorgen.
 Die landesspezifischen Entsorgungsvorschriften beachten.

⚠ WARNING Read the instructions prior to installation!

Failure to follow the instructions can lead to electric shock, fires or injuries. Also read the instructions for the LED drivers and switches! Persons with a pacemaker must consult a doctor before using the charger in order to avoid health impairments. The pacemaker must be kept at least at a distance of 22 cm away from the charger. The electromagnetic radiation can affect proper operation of the pacemaker.
These operating instructions contain all of the safety notes and other instructions for being able to install and operate the cordless device correctly and safely. The installer or operator must therefore read the operating instructions in full prior to installation. Keep the instructions and pass them on to the user after installation.

This device complies with the RSS standards from Industry Canada for devices that do not require authorization.

Operation is subject to the following two conditions:

- This device may not cause interference, and
- This device must accept any interference, including interference that may cause undesired operation of the device.

Correct purpose of use

The charger is intended for cordless charging of Smartphone batteries. Installation takes place on or inside a wooden panel. The charger may only be installed and used in a dry environment.

Frequency band: 110 KHz - 205 KHz

Maximum output power: 5 W

Electrical safety

Never open or modify the product components. Do not insert foreign objects into the openings of product components. Risk of electric shock or short circuiting. Never expose product components to humidity and never install or store near water or damp, aggressive or potentially explosive areas. Do not allow liquids to flow into the components of the charger (e.g. by tipping over containers filled with liquid). If this happens, disconnect the charger from the power supply immediately. Never carry the product using the cable, and do not pull on the cable to disconnect it from the socket. Never drill through or damage the cable. Keep product components away from heat, sharp edges and moving parts. The charger must not be installed in locations which are exposed to direct sunlight for long periods. Keep the product components away from children. Never dismantle or modify the charger or the accessories (e.g. driver). Do not touch the charger with wet hands. Do not put any conductive objects (such as coins) on the charger during charging. This can lead to injuries caused by burning or cause fires. Keep magnetic cards or cards with magnetic strips (e.g. credit cards, phone cards, passports or boarding cards) away from the charger to prevent damage.

Further information

Both the charger and the Smartphone being charged can become warm during charging. This is normal. The device will cool down completely after charging. The charging time can vary depending on the type of device, the charge level, the age of the battery and the ambient temperature. The charger has a safety cut-out to prevent overheating. If the temperature exceeds the limit, the charging procedure will be interrupted. Charging continues automatically after approx. 5 minutes. Always disconnect the charger from the mains when not in use.

Installation

Check scope of delivery before starting installation. If parts are missing or damaged, contact the manufacturer. Never install or use damaged parts. Do not install parts that are not included in the scope of delivery and have not been approved by Häfele. The charger must only be operated using the Häfele Loox 12V DC driver which has been designed for it. Product components must be installed currentless (disconnected from the mains). Interrupt the power supply before starting installation. Use fixing material that is suitable for the material of the furniture item.

Cleaning and maintenance

Always disconnect the charger from the mains before cleaning. Clean product components with a soft, dry and lint-free cloth. Do not use chemical cleaners, scouring agents or liquids! Never immerse the device in water.

The product does not contain any parts which the user can repair. In the event of a defect, replace the entire assembly. Contact the manufacturer.

Disposal

- 

Do not dispose of the charger and its components in the residential waste.
- 

Follow the national disposal regulations.

Français

⚠ AVERTISSEMENT Lire la notice avant le début du montage ! **Tout non-respect peut entraîner un choc électrique, des incendies ou des blessures. Également lire les notices des boîtiers de commande LED et des interrupteurs ! Les personnes porteuses de stimulateurs cardiaques doivent consulter un médecin avant d'utiliser le chargeur afin d'éviter toute atteinte à la santé. Garder le stimulateur cardiaque à une distance d'au moins 22 cm du chargeur. Le rayonnement électromagnétique peut altérer le fonctionnement correct du stimulateur cardiaque. Le mode d'emploi comporte toutes les consignes de sécurité et instructions pour pouvoir installer et utiliser le chargeur sans câble correctement et en sécurité. Le monteur ou l'utilisateur doit par conséquent lire intégralement les instructions d'utilisation avant installation. Il convient de conserver les instructions et de les remettre à l'utilisateur après le montage.** Cet appareil satisfait les standards RSS d'Industry Canada pour les appareils ne nécessitant pas d'autorisation.

L'exploitation est soumise aux deux conditions suivantes :

- Cet appareil ne doit occasionner aucun dysfonctionnement et
- Cet appareil doit absorber tout dysfonctionnement, y compris les dysfonctionnements pouvant entraîner un comportement d'exploitation indésirable de l'appareil.

Utilisation conforme à l'emploi

Le chargeur est destiné à la charge sans câble des batteries de smartphones. Le montage est réalisé sur ou dans un plateau en bois. Le chargeur doit être monter et utilisé uniquement dans un environnement sec.

Bande de fréquence : 110 kHz - 205 kHz

Puissance de sortie maximale : 5 W

Sécurité électrique

Ne jamais ouvrir ou modifier les composants des produits. N'introduire aucun corps étranger dans les ouvertures des composants du produit. Risque de choc électrique ou de court-circuit. Ne pas exposer les composants du produit à l'humidité et ne pas les monter et les stocker à proximité d'eau ou dans un environnement humide, agressif ou présentant des risques d'explosion. Éviter toute introduction de liquide dans les composants du chargeur (p. ex. en renversant des récipients remplis de liquide). Si cela devait se produire, débrancher immédiatement le chargeur de l'alimentation. Ne jamais porter le produit par le câble et ne jamais tirer sur le câble pour le débrancher de la prise de courant. Ne jamais percer ou endommager le câble. Tenir les composants du produit éloignés de la chaleur, des bords coupants ou de pièces en mouvement. Ne pas monter le chargeur dans des zones exposées durant une longue période au rayonnement solaire direct. Ranger les composants du produit hors de portée des enfants. Ne jamais démonter ou modifier le chargeur et ses accessoires (p. ex. boîte de commande). Ne pas toucher le chargeur avec les mains mouillées. Ne poser aucun objet conducteur (p. ex. pièces de monnaie) sur le chargeur pendant la charge. Cela peut entraîner des blessures par brûlure ainsi que des incendies. Pour éviter les dommages, ne mettre aucune carte magnétique ou semblable, dotée de bandes magnétiques (p. ex. cartes de crédit, cartes de téléphone, passes, cartes d'embarquement) à proximité du chargeur.

Autres informations

Le chargeur et le smartphone à charger peuvent s'échauffer pendant la charge. C'est tout à fait normal. Une fois la charge terminée, l'appareil refroidit complètement. La durée de charge peut varier en fonction du type d'appareil, de l'état de charge, de l'âge de la batterie ainsi que de la température ambiante. Le chargeur est doté d'une protection thermique. Si une température supérieure à la valeur limite est atteinte, la charge est interrompue. La charge reprend automatiquement après environ 5 minutes. Toujours débrancher le chargeur du secteur quand il n'est pas utilisé.

Montage

Vérifier l'étendue de la livraison avant le début du montage. En cas de pièces manquantes ou endommagées, contacter le fabricant. Ne jamais monter ou utiliser les pièces endommagées. Ne monter aucune pièce ne faisant pas partie de la livraison ou n'étant pas validée par Häfele. Utiliser le chargeur exclusivement avec le boîtier de commande Häfele Loox 12V DC prévu à cet effet. Le montage de tous les composants du produit doit s'effectuer hors tension électrique. Couper l'alimentation avant le début du montage. Utiliser du matériel de fixation approprié au matériau de la pièce du meuble.

Nettoyage et entretien

Toujours débrancher le chargeur du secteur avant de le nettoyer. Nettoyer les composants du produit avec un chiffon doux, sec et non pelucheux. N'utiliser aucun produit de nettoyage chimique, produit abrasif ou liquide ! Ne jamais immerger l'appareil dans l'eau. Le produit ne comporte aucune pièce que l'utilisateur peut réparer. En cas de défaut, remplacer l'ensemble complet. Contactez le fabricant.

Mise au rebut

- 

Ne pas éliminer le chargeur et ses composants avec les déchets ménagers.
- 

Respecter les prescriptions de mise au rebut spécifiques au pays.

한국어

⚠ 경고 설치하기 전에 지침서를 읽으십시오 ! 지시 사항을 따르지 않으면 감전, 화재 또는 상해를 입을 수 있습니다. 또한 LED 드라이버 및 스위치에 대한 지침서를 읽으십시오. 심장 박동기를 가진 사람은 건강 장애틀 피하기 위해 충전기를 사용하기 전에 의사와 반드시 상담해야 합니다. 심장 박동기는 충전기에서 최소 22cm 이상 떨어진 곳에 있어야 합니다. 전자기 방사선은 심장 박동기의 정상 작동에 영향을 줄 수 있습니다.

이 사용 설명서는 무선 장치를 올바르게 설치 및 작동시킬 수 있는 모든 안전 정보 및 기타 지침이 포함되어 있습니다. 따라서 설치자 및 운전자는 설치 전에 작동 지침을 반드시 완전히 읽어야 합니다. 설치 후에는 지침서를 보관하고 사용자에게 전달하십시오.

이 장치는 인증이 필요없는 장치에 대해 캐나다 산업부의 RSS 표준을 준수합니다.

운용 시 다음의 두가지 조건이 적용됩니다.

- 이 장치는 간섭을 일으키지 않을 수 도 있습니다.
- 이 장치는

원하지 않는 작동을 유발할 수 있는 간섭을 포함하여 어떤 간섭도 수용해야 합니다.

올바른 사용 목적

이 충전기는 스마트폰 배터리를 무선으로 충전하기 위한 것입니다. 설치는 목재 패널 위 또는 내부에서 이루어집니다. 이 충전기는 건조한 환경에서만 설치 및 사용할 수 있습니다.

주파수 대역 : 110 KHz - 205 KHz

최대 출력 : 5 W

전기 안전

제품 구성품을 열거나 개조하지 마십시오. 제품 구성품의 구멍에 이물질은 설치 마십시오. 감전 또는 화재의 위험이 있습니다. 구성품을 절대 습기에 노출시키거나 물 또는 폭발 위험이 있는 장소 근처에 설치 또는 보관하지 마십시오. 액체가 충전기 구성품 안으로 흐르지 않도록 하십시오 (예: 액체가 있는 용기를 엎지름). 그런 일이 발생한 경우 즉시 전원에서 충전기를 분리하십시오. 전원코드로 제품을 운반하지 마십시오. 콘센트에서 전원코드를 잡아 당기지 마십시오. 전원코드를 떼기거나 손상시키지 마십시오. 제품 구성품을 열, 날카로운 모서리 및 움직이는 부분에 가까이 하지 마십시오. 충전기를 직사광선에 장시간 노출되는 장소에 설치하지 마십시오. 제품 구성품을 어린이의 손이 닿지 않는 곳에 보관하십시오. 충전기 또는 액세서리 (예: 드라이버)를 부러뜨리거나 개조하지 마십시오. 충전기 또는 액세서리(동전과 같은) 전도성 물체를 놓지 마십시오. 이로 인해 화상이나 화재가 발생할 수 있습니다. 손상을 방지하기 위해 자정 카드 또는 자성 띠(예: 신용카드, 전화기 카드, 여권 또는 탑승권)을 충전기 근처에 두지 마십시오.

추가 정보

충전기 및 스마트폰은 충전 중 일 때 뜨거워질 수 있습니다. 이것은 정상입니다. 충전 후에는 장치가 완전히 냉각됩니다. 충전 시간은 장치 유형, 충전 수준, 배터리 수명 및 주변 온도에 따라 달라질 수 있습니다. 충전기에는 과열 방지를 위해 안전 장치가 있습니다. 온도가 한계를 초과하면 충전 절차가 중단됩니다. 충전은 약 5 분 후 자동으로 다시 시작됩니다. 사용하지 않을 때에는 항상 전원에서 충전기를 분리하십시오.

설치

설치하기 전에 배송 범위를 확인하십시오. 부품이 누락되거나 손상된 경우 제조업체에 문의하십시오. 손상된 부품을 설치하거나 사용하지 마십시오. 배송 범위에 포함되지 않고 Häfele의 승인을 받지 않은 부품은 설치하지 마십시오. 충전기는 이를 위해 설계된 Häfele Loox 12V DC 드라이버를 사용하여 작동시켜야만 합니다. 제품 부품은 전류가 흐르지 않게 (전원과 분리시켜) 설치해야 합니다. 설치하기 전에 전원 공급을 중단 시키십시오. 가구 제품의 자재에 맞는 고정 장치를 사용하십시오.

청소 및 유지 보수

청소하기 전에 반드시 전원에서 충전기를 분리하십시오. 보풀이 없는 부드러운 천으로 부품을 청소합니다. 화학 제품, 마모성이 있는 용제 또는 액체를 사용하지 마십시오. 장치를 절대로 물에 담그지 마십시오. 이 제품에는 사용자가 수리할 수 있는 부품이 없습니다. 결함이 발생한 경우 조립품 전체를 교체하십시오. 제조업체에 문의하십시오.

폐기

- 

충전기와 그 구성품을 주거용 폐기물에 버리지 마십시오. 국내 처분 규정을 따르십시오.