

# BEDIENUNGSANWEISUNG

mit Montageanweisungen

# INSTRUCTIONS FOR USE

and installation

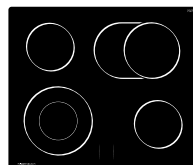

DE

**KH6000.0SR-FO**



Lesen Sie unbedingt die Gebrauchsanleitung und den Montageplan vor Aufstellung, Installation sowie Inbetriebnahme.

Please read the users and installation instructions carefully before installation of the appliance and before starting to use it.

## **Service und Kundendienst**

Telefon: 0209 – 401 631

Email: [kundendienst@kueppersbusch.de](mailto:kundendienst@kueppersbusch.de)

# Küppersbusch

FÜR KÜCHEN MIT STIL

P21608R01

# Küppersbusch-Kundendienst

## Zentrale Kundendienst- / Ersatzteilanforderung

### Deutschland:

Küppersbusch Hausgeräte GmbH  
Küppersbuschstraße 2  
45883 Gelsenkirchen

Telefon: 0209-401631  
Telefax: (0209) 4 01-7 14 / 7 15  
Internet: [www.kueppersbusch-home.com](http://www.kueppersbusch-home.com)

### Sie erreichen uns:

Montag bis Donnerstag von 8:30 Uhr bis 18:00 Uhr  
Freitag von 8:30 Uhr bis 17:00 Uhr

Außerhalb der Dienstzeiten teilen Sie uns Ihre Wünsche bitte per  
Telefax oder Internet unter  
[www.kueppersbusch-home.com](http://www.kueppersbusch-home.com) mit.

### Österreich:

Teka Austria GmbH  
Eitnergasse 13  
1230 Wien

Telefon: (01) 8 66 80-15  
Telefax: (01) 8 66 80-50  
Internet: [www.kueppersbusch.at](http://www.kueppersbusch.at)

### Sie erreichen uns:

Montag bis Freitag von 8:00 bis 17:00 Uhr

Außerhalb der Dienstzeiten teilen Sie uns Ihre Wünsche bitte per  
Telefax oder Internet unter  
[www.kueppersbusch.at](http://www.kueppersbusch.at) mit.

### Bitte beachten Sie:

Damit unser Kundendienst Reparaturen sorgfältig vorbereiten und die benötigten Ersatzteile bereitstellen kann, benötigen wir bei Ihrer Kundendienstanforderung die folgenden Informationen:

1. Ihre genau Anschrift
2. Ihre Telefon- und ggf. Telefaxnummer
3. Wann kann der Kundendienst Sie besuchen?
4. Die genaue Gerätebezeichnung: Mod. und F.-Nr. (Typenschild und/oder Kaufbeleg zu Rate ziehen)
5. Das Kaufdatum oder Lieferdatum
6. Die genaue Beschreibung des Problems oder Ihres Service-Wunsches

Halten Sie zunächst bitte zusätzlich Ihren Kaufbeleg bereit.  
So helfen Sie uns, unnötigen Zeit- und Kostenaufwand zu vermeiden und auch für Sie effizienter zu arbeiten.

# Garantiebedingungen

Zusätzlich zu seinen Gewährleistungsansprüchen aus seinem Kaufvertrag mit dem Händler leisten wir dem Endabnehmer direkt Garantie für Küppersbusch-Hausgeräte. Der Umfang unserer Garantie wird nachstehend geregelt:

1. Mängel am Gerät, die nachweislich auf einem Material- und/oder Herstellungsfehler beruhen, werden nach Maßgabe der folgenden Regelungen unentgeltlich behoben, wenn Sie uns unverzüglich nach Feststellung und innerhalb von 24 Monaten nach Lieferung an den ersten Endabnehmer angezeigt werden. Bei gewerblichem Gebrauch oder gleichzusetzender Beanspruchung beträgt die Garantiefrist lediglich 12 Monaten. Tritt der Mangel innerhalb von 6 Monaten ab Lieferung auf, wird vermutet, dass es sich um einen Material- oder Herstellungsfehler handelt.
2. Für leicht zerbrechliche Teile, wie z. B. Glas, Kunststoff und Glühlampen, wird keine Garantie übernommen. Geringfügige Abweichungen von der Soll-Beschaffenheit, die für den Wert und die Gebrauchstauglichkeit des Geräts unerheblich sind, begründen keinen Garantiespruch. Ebenso wenig leisten wir Garantie bei Schäden aus chemischen und elektrochemischen Einwirkungen von Wasser sowie allgemein ungewöhnlichen Umweltbedingungen oder sachfremden Betriebsbedingungen oder wenn das Gerät mit ungeeigneten Stoffen in Berührung gekommen ist. Schließlich leisten wir auch keine Garantie, wenn Mängel am Gerät auf Transportschäden, die nicht von uns zu vertreten sind, auf nicht fachgerechte Installation und Montage, auf Fehlgebrauch, auf mangelnde Pflege oder auf Nichtbeachtung der Bedienungs- oder Montagehinweise zurückzuführen sind. Der Gerätesanspruch erlischt, wenn Reparaturen oder Eingriffe in das Gerät von Personen vorgenommen werden, die hierzu nicht von uns ermächtigt sind, oder wenn unsere Geräte mit Ersatzteilen, Ergänzungs- oder Zubehörteilen versehen werden, die keine Originalteile sind, und dadurch ein Defekt verursacht wurde.
3. Unsere Garantieleistung besteht darin, dass wir nach unserer Wahl entweder mangelhafte Teile unentgeltlich instand setzen oder durch einwandfreie Teile ersetzen. Instandsetzungen werden nach Möglichkeit am Aufstellungsort vorgenommen. Zur Reparatur anstehende Geräte sind so zugänglich zu machen, dass uneingeschränkt Handhabung, Ausbau und Einbau durch die Techniker möglich ist und keine Beschädigungen an Möbeln, Bodenbelag etc. entstehen können. Bei Geräten, die nicht nach unseren Einbaurichtlinien montiert sind werden die anfallenden Zusatzleistungen in Rechnung gestellt. In jedem Fall der Inanspruchnahme von Garantieleistungen ist der Kaufbeleg vorzulegen und das Kauf – und – soweit hiervon abweichend – das Lieferdatum nachzuweisen. Ersetzte Teile gehen in unser Eigentum über.
4. In Fällen, in denen die Nachbesserung fehlschlägt oder von uns abgelehnt wird, liefern wir innerhalb der oben genannten Garantiezeit auf Wunsch des Endabnehmers kostenfrei gleichwertigen Ersatz.
5. Garantieleistungen bewirken weder eine Verlängerung der Garantiefrist noch setzen sie eine neue Garantiefrist in Lauf. Die Garantiefrist für eingebaute Ersatzteile endet mit der Garantiefrist für das ganze Gerät.
6. Weitergehende oder andere Ansprüche, insbesondere solche auf Ersatz außerhalb des Gerätes entstandener Schäden, sind – mit Ausnahme der Haftung für Schäden aus der Verletzung des Lebens, des Körpers oder der Gesundheit, die auf einer fahrlässigen Pflichtverletzung von uns oder einer vorsätzlichen oder fahrlässigen Pflichtverletzung unserer Erfüllungsgehilfen beruhen – ausgeschlossen.

Diese Garantiebedingungen gelten grundsätzlich nur für in Deutschland gekaufte Geräte. Soweit wir in dem entsprechenden Land über ein Kundendienstnetz verfügen, gelten diese Garantiebedingungen auch für ins Ausland verbrachte Geräte, vorausgesetzt sie weisen die technischen Voraussetzungen, wie z. B. Spannung, Frequenz, Gasart, für das entsprechende Land auf und sind für die jeweiligen Klima- und Umweltschutzbedingungen geeignet. Für im Ausland gekaufte Geräte gelten die von unserer jeweils zuständigen Auslandsgesellschaft oder Landesvertretung herausgegebenen Garantiebedingungen, die über Fachhändler oder direkt bei unserer Auslandsgesellschaft oder Landesvertretung angefordert werden können.

# Introduction Einführung

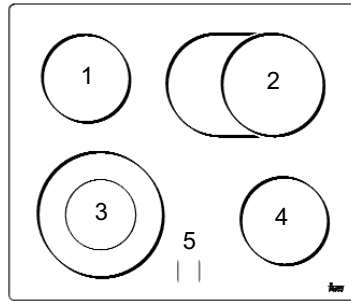
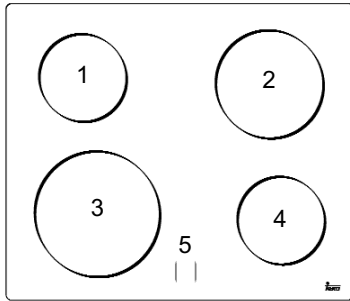

DE Die Dekoration kann von der Darstellung in den Abbildungen abweichen.

- 1 Kochfeld hinten links
- 2 Kochfeld hinten rechts
- 3 Kochfeld vorne links
- 4 Kochfeld vorne rechts
- 5 Restwärmeanzeigen

# Montage

Mindestabstände

## STANDARD INSTALLATION SYSTEM

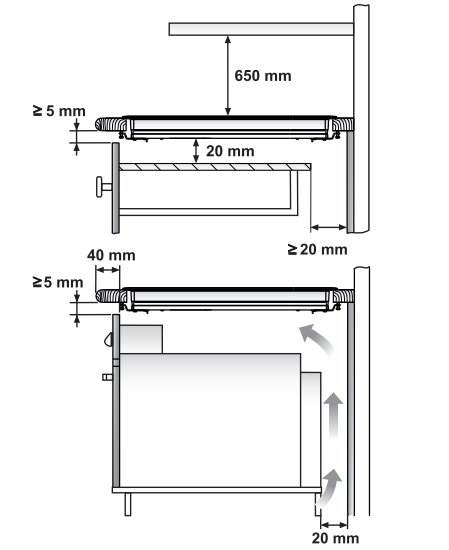

Küppersbusch Herd

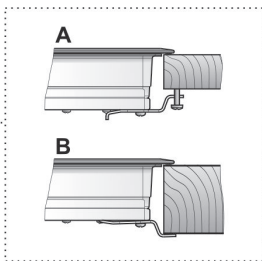
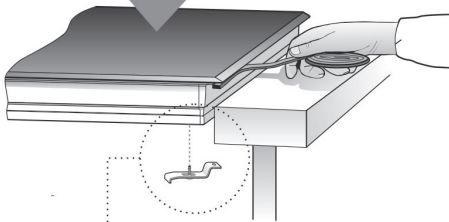

## FAST-CLICK SYSTEM

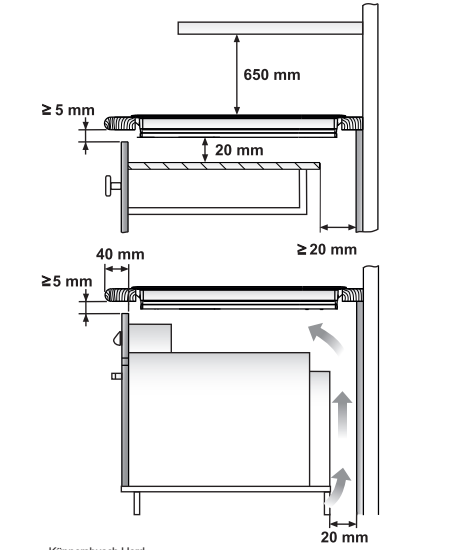

Küppersbusch Herd

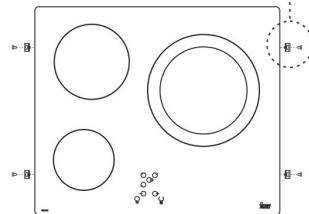
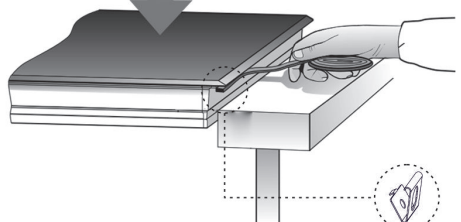

Einheiten in mm

# Hinweise zur Benutzung der Gebrauchsanleitung

Sehr geehrte Kundin, sehr geehrter Kunde, wir danken Ihnen für Ihr Vertrauen.

Wir sind davon überzeugt, dass das Küppersbusch-Kochfeld, das Sie erworben haben, Ihren Bedürfnissen in vollem Umfang gerecht wird.

Dieses moderne, funktionelle und praktische Modell wurde aus erstklassigen Werkstoffen gefertigt. Sowohl die Materialien als auch der gesamte Herstellungsprozess unterliegen einer strengen Qualitätskontrolle.

Um eine optimale Nutzung des Geräts zu gewährleisten, bitten wir Sie, dieses Handbuch aufmerksam zu lesen und die Anweisungen genau zu befolgen.

Bewahren Sie diese Bedienungsanleitung gut auf, um sie jederzeit konsultieren zu können und auf diese Weise die Garantiebedingungen zu erfüllen.

Um die Garantie in Anspruch nehmen zu können, müssen Sie unbedingt den Garantieschein zusammen mit dem Kaufbeleg für das Gerät vorlegen.



**Bewahren Sie den Garantieschein oder gegebenenfalls das Merkblatt mit den technischen Daten während der gesamten Lebenszeit des Gerätes zusammen mit der Bedienungsanleitung auf. Sie enthalten wichtige Angaben zu den technischen Daten des Geräts.**

## Sicherheitsvorschriften

Lesen Sie vor der erstmaligen Inbetriebnahme die Anweisungen zu Einbau und Anschluss aufmerksam durch.

Diese Kochfeld-Modelle können in die selben Möbel-Module eingebaut werden wie die Herde der Marke Küppersbusch.

Aus Sicherheitsgründen müssen Einbau und Anschluss von autorisiertem Fachpersonal unter Beachtung der geltenden Installationsvorschriften ausgeführt werden. Aus dem gleichen Grund dürfen Arbeiten im Innern des Kochfeldes nur von Fachpersonal des Küppersbusch-Kundendienst durchgeführt werden.

## Sicherheitshinweise:



**Bei Brüchen oder Sprüngen im Glaskeramik-Kochfeld sofort außer Betrieb nehmen und vom Netz abschalten. Andernfalls besteht Stromschlaggefahr.**



**Das Gerät ist nicht für den Gebrauch mit einem externen Zeitschalter (der nicht im Gerät selbst integriert ist) bzw. mit einem Fernsteuerungssystem konzipiert.**



**Dieses Gerät nicht mit einem Dampfreinigungsgerät reinigen.**



**Das Gerät und einzelne Bauteile können sich während des Betriebs erhitzen. Das Heizelement nicht berühren. Kinder unter 8 Jahren sind von Kochfeldern fernzuhalten außer sie befinden sich unter ständiger Aufsicht.**



**Dieses Gerät ist NICHT dafür bestimmt, durch Personen (einschließlich Kinder) mit eingeschränkten physischen, sensorischen oder geistigen Fähigkeiten oder mangels Erfahrung und/oder mangels Wissen benutzt zu werden, es sei denn, sie werden durch eine für ihre Sicherheit zuständige Person beaufsichtigt oder erhielten von ihr Anweisungen, wie das Gerät zu**

benutzen ist. Kinder dürfen die benutzerseitige Reinigung und Wartung nicht ohne Aufsicht durchführen.



Kinder dürfen nicht mit dem Gerät spielen.



Vorsicht. Überhitzte Fette und Öle können sich selbst entzünden. Speisen mit Fetten und Ölen nur unter Aufsicht zubereiten.

Entzündete Öle und Fette niemals mit Wasser löschen! Bei Brand das Gerät abschalten und die Flammen mit einem Deckel, Teller oder einer Decke löschen.



Das Kochfeld darf nicht als Ablagefläche benutzt werden. Treffen Sie Maßnahmen gegen mögliche Brandrisiken.



**Brandgefahr:**

Bewahren Sie keine Gegenstände auf den Kochflächen auf.

**VORSICHT:** Der Garvorgang muss überwacht werden.

Um Gefahren zu vermeiden, können diese Kochfelder nur an Küppersbusch Modell H6000.0S1-FO angeschlossen werden.

# Einbau

## Wichtiger Hinweis

EINBAU- UND EINSTELLUNGS-ARBEITEN SIND VON AUTORISIERTEM FACHPERSONAL UNTER EINHALTUNG DER GELTENDEN INSTALLATIONS-VORSCHRIFTEN AUSZUFÜHREN.

## Einbauort für die Kochfelder

Für die Installation muss in die Arbeitsplatte des Möbelstücks - passend zum jeweils einzubauenden Modell - eine Öffnung mit den in Abb. 1 angegebenen Abmessungen geschnitten werden.

Das Befestigungssystem für die Arbeitsplatte ist für Schränke mit einer Wanddicke von 20, 30 und 40 mm ausgelegt.

Zwischen der Auflagefläche für das Kochgeschirr und der Unterseite des oberhalb der Arbeitsplatte angebrachten Möbelstücks bzw. der Dunstabzugshaube muss ein Mindestabstand von 650 mm eingehalten werden. Ist in der Einbauanleitung für die Dunstabzugshaube ein größerer Abstand angegeben, muss dieser Wert beachtet werden.

Der Schrank, in den das Kochfeld mit dem Backofen eingebaut werden soll, muss in geeigneter Weise befestigt sein.

 Die für das Einbaumöbel, die Arbeitsplatte und die Zierstreifen verwendeten Kleber müssen temperaturbeständig bis 100°C sein.

 Küppersbusch haftet nicht für Funktionsstörungen oder Schäden, die durch fehlerhafte Installation verursacht worden sein können.

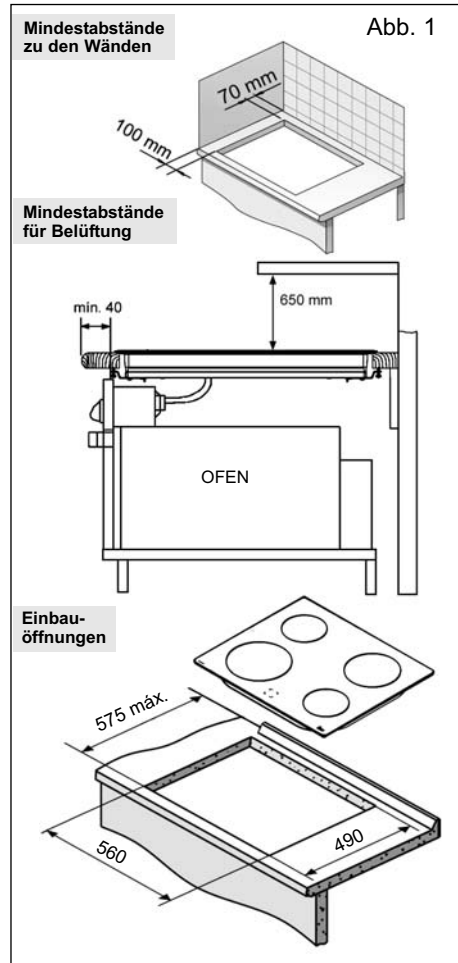

 Beim Anschluss des Kochfelds ist unbedingt darauf zu achten, dass das Glas nicht beschädigt wird.

BITTE BEACHTEN SIE, DASS BEI UNSACHGEMÄSSER BEHANDLUNG ODER BESCHÄDIGUNG KEINE GARANTIESCHUTZ BESTEHT.

DE

## Einbauort für den Ofen oder das Bedienfeld



Siehe die betreffende Einbauanleitung.

Zur Überprüfung reicht ein leichtes Ziehen an den entsprechenden Kabeln.

- 4 Den Backofen vollständig in die Einbauöffnung einsetzen.

## Elektrischer Anschluss

Vor dem Anschluss des Kochfelds an das Stromnetz muss sichergestellt werden, dass Netzspannung und -frequenz mit den Werten übereinstimmt, die auf dem auf der Geräteunterseite angebrachten Kochfeld-Typenschild, auf dem Garantieschein oder gegebenenfalls auf dem Merkblatt mit den technischen Daten angegeben sind, die zusammen mit dieser Anleitung aufzubewahren sind.

Der elektrische Anschluss muss über einen zugänglichen, für die angegebene Stromstärke ausgelegten und mit einer Kontaktöffnung von min. 3 mm versehenen Stecker oder Schalter mit allpoliger Trennung vom Netz erfolgen, um eine wirksame Unterbrechung der Stromversorgung im Notfall oder bei der Reinigung des Kochfelds zu gewährleisten.

Es ist zu vermeiden, dass die Kabelstränge mit dem Gehäuse des Kochfelds oder dem Gehäuse des Backofens in Berührung kommen.

Der Anschluss muss vorschriftsgemäß geerdet werden.

## Anschluss des Kochfeldes an den Backofen oder an das Bedienfeld

- 1 Das Gerät vom Stromnetz trennen.
- 2 Den Backofen etwas in die Einbauöffnung hineinschieben.
- 3 Um beide Geräte miteinander zu verbinden, den bzw. die Stecker des Kochfelds am Backofen anschließen (siehe Abb. 3 und 4). **Sicherstellen, dass die Anschlüsse vollständig in den entsprechenden Gehäusen stecken.**



## Rückansicht des Backofens.

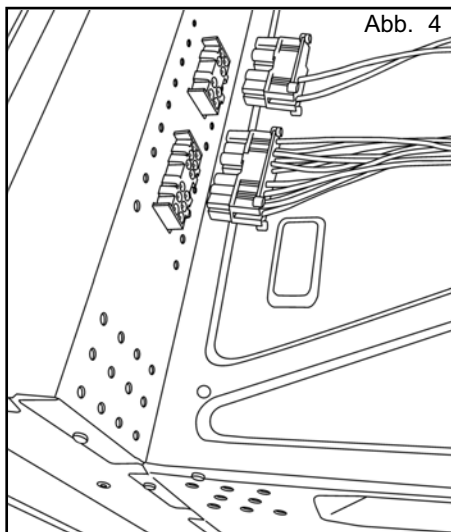

DE



Der Einbauort des Backofens muss den Angaben in der Betriebsanleitung entsprechen. Die Betriebsanleitung des Backofens ist außerdem für Informationen zur Durchführung des elektrischen Anschlusses zu konsultieren. Vor dem Zugriff auf das Geräteinnere muss das Gerät vom Stromnetz getrennt werden.

## Technische Informationen

Siehe Typenschild des Kochfelds auf der Unterseite des Geräts.

Vor dem Anschluss des Kochfelds an das Stromnetz muss sichergestellt werden, dass Netzspannung und -frequenz mit den Werten übereinstimmt, die auf dem auf der Geräteunterseite angebrachten Kochfeld-Typenschild, auf dem Garantieschein oder gegebenenfalls auf dem Merkblatt mit den technischen Daten angegeben sind, die zusammen mit dieser Anleitung aufzubewahren sind.

# Gebrauch und Instandhaltung

## Funktionsweise der Glaskeramik-Kochfelder

Alle Heizkörper der Glaskeramik-Kochfelder sind an einen Energieregler angeschlossen, der deren jeweilige Ein- und Ausschaltzeit steuert (mehr oder weniger Hitze). (Siehe Abb. 5)

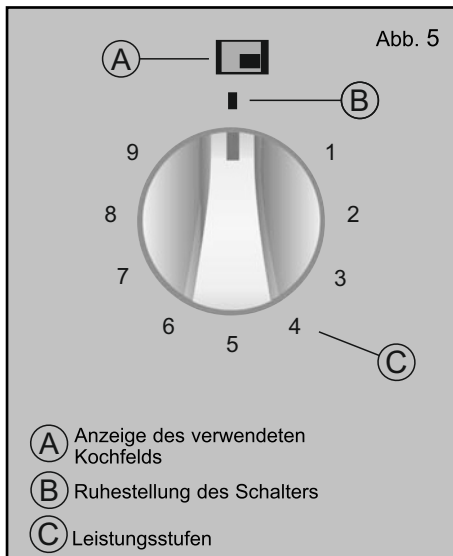

Auf dem Bedienregler für jede Kochzone ist eine Skala mit der Nummerierung von "0" bis "9" markiert.

In der Stellung "0" ist das Kochfeld ausgeschaltet, in der Stellung "1" ist die Einschaltzeit kurz und die Ausschaltzeit lang. In den folgenden Reglerstellungen nimmt die Einschaltzeit sukzessive zu, während die Ausschaltzeit entsprechend kürzer wird. In der Stellung "9" schließlich funktioniert der Heizkörper im Dauerbetrieb und schaltet sich nur aus, wenn der Thermostat der Heizplatte bei Erreichen der zulässigen Höchsttemperatur den Stromfluss unterbricht.

## ANLEITUNG FÜR ZWEIKREIS-ZONEN (siehe Abb. 6)

Zweikreis-Heizelemente sind Kochzonen mit zwei voneinander unabhängigen Heizelementen, die von einem Stromregler gesteuert werden, mit dem wahlweise nur die kleinere Kochzone im Innenkreis oder beide Zonen gleichzeitig (Innen- und Außenkreis) eingeschaltet werden können. Um nur den Innenkreis einzuschalten, drehen Sie den Regler im Uhrzeigersinn in die gewünschte Position. Zum Einschalten beider Heizkreise drehen Sie den Regler auf die Stufe "9" und weiter etwas über "9" hinaus bis ein "Klick" zu hören ist. Danach bringen Sie den Regler in die gewünschte Stellung. Sind beide Heizkreise im Betrieb und Sie möchten auf den kleineren Kreis zurückschalten, drehen Sie den Regler auf NULL und beginnen Sie von vorn.

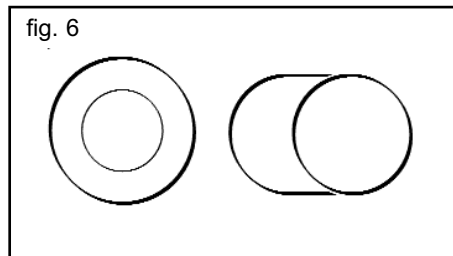

Sowohl wenn nur ein Kreis funktioniert, als auch, wenn beide eingeschaltet sind, kann die Temperatur - auf die gleiche Art und Weise wie bei normalen Kochzonen bzw. Halogenzonen (siehe oben) - durch Drehen des Reglers auf Zwischenstufen reguliert werden.

**Bei den Reglern für Zweikreis-Zonen kann der Regler, wenn er auf "0" steht, nur im Uhrzeigersinn gedreht werden, da eine Sperre ein Drehen von "0" auf "9" und umgekehrt verhindert.**

## KONTROLLEUCHTEN ZUR RESTWÄRME-ANZEIGE

Sobald die Temperatur einer Kochzone auf über  $60 \pm 15^\circ\text{C}$  ansteigt, schaltet sich die entsprechende Restwärmeanzeige-Kontrollleuchte ein und bleibt eingeschaltet, bis die Temperatur absinkt, selbst wenn der Regler auf Null steht. Trotzdem muss die Temperatur der Kochzone beobachtet werden, denn es ist möglich, wenn auch unwahrscheinlich, dass die Kontrollleuchte ausfällt und die Temperatur nicht korrekt anzeigt.

### Tipps für die korrekte Verwendung der Kochzonen

Um beim Kochen optimale Ergebnisse zu erzielen, beachten Sie bitte folgende Hinweise:

- \* Verwenden Sie Kochgeschirr mit einem vollkommen ebenen Boden. Je größer die Kontaktfläche zwischen Glaskeramik und Kochgeschirr, desto besser ist die Wärmeübertragung. In Abbildung 7 ist dargestellt, wie verbeulte bzw. gewölbte Böden die Kontaktfläche verringern.
- \* Wir empfehlen, Kochgeschirr mit dicken Böden zu verwenden.
- \* Es sollte kein Kochgeschirr verwendet werden, dessen Bodendurchmesser kleiner als der Kochzonendurchmesser ist.
- \* Zentrieren Sie das Kochgeschirr immer auf den Markierungen der betreffenden Heizzone.

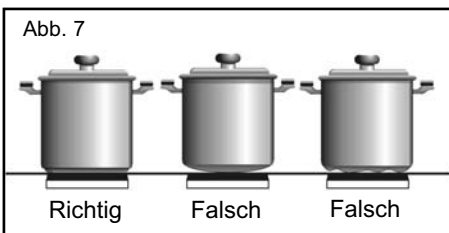

- \* Trocknen Sie die Böden des Kochgeschirrs ab, bevor Sie es auf das Glaskeramik-Kochfeld stellen.
- \* Lassen Sie keine Plastikgegenstände oder Aluminiumfolie auf dem Glaskeramik-Kochfeld liegen.
- \* Ziehen bzw. schieben Sie Töpfe oder Pfannen mit scharfen Kanten bzw. Rändern, die Kratzer verursachen können, nicht über das Kochfeld.
- \* Schalten Sie das Glaskeramik-Kochfeld nicht ohne Kochgeschirr ein.
- \* Kochen Sie nicht mit Plastikgeschirr.
- \* Das Kochgeschirr muss aus hitzebeständigem Material sein, damit es nicht auf der Glaskeramik schmilzt.
- \* Die Glaskeramik hält leichten Stößen von großen Töpfen oder Pfannen ohne scharfe Kanten Stand. Schläge mit kleinen, spitzen bzw. scharfkantigen Gegenständen können jedoch leicht zu Beschädigungen führen.

 **Achten Sie darauf, dass kein Zucker oder Produkte, die Zucker enthalten, auf die Glaskeramik gelangen. Im heißen Zustand kann es zu chemischen Reaktionen mit der Glaskeramik kommen, die die Keramikoberfläche verändern.**

### Reinigung und Pflege

Um Beschädigungen bzw. übermäßige Abnutzung des Glaskeramik-Kochfelds zu vermeiden, sind zur Reinigung geeignete Reinigungsmittel und Utensilien zu verwenden. Das Glaskeramik-Kochfeld muss nach jedem Gebrauch in abgekühltem Zustand gereinigt werden. Auf diese Weise wird vermieden, dass sich Verunreinigungen ansammeln und verkrusten, und das Kochfeld ist leichter sauber zu halten.

Verwenden Sie auf keinen Fall aggressive Putzmittel oder Scheuermittel (der nachs-

tehenden Tabelle können Sie entnehmen, welche Mittel benutzt werden sollten). Auch Dampfreiniger dürfen zur Kochfeld-Reinigung nicht verwendet werden.

## PFLEGE DER GLASKERAMIK

Zur Reinigung sind, je nach Verschmutzungsgrad, geeignete Reinigungsprodukte und Hilfsmittel zu verwenden.

### Leichte Verschmutzung

Leichte, nicht festgebrannte Verschmutzungen können mit einem feuchten Tuch und einem milden Reinigungsmittel oder lauwarmem Seifenwasser abgewischt werden.

### Starke Verschmutzung

*Hartnäckige Flecken oder Fettspritzer* können mit einem Spezialreiniger für Glaskeramik (z. B. Vitroclen) entfernt werden. Beachten Sie die Anweisungen des Herstellers.

*Stark festgebrannte Verschmutzungen* können mit einem Glasschaber mit Rasierklinge abgekratzt werden.

*Irisierende Flecken:* werden von ange-

trockneten Fettresten auf dem Topfboden bzw. durch Fett verursacht, das beim Kochen zwischen Kochgeschirr und Glaskeramik gerät. Sie können von der Glaskeramik-Oberfläche mit Nickel-Putzvlies und Wasser oder mit einem Spezialreiniger für Glaskeramik (z. B. Vitroclen) entfernt werden.

*Plastik, Zucker oder Lebensmittel mit hohem Zuckergehalt*, die auf dem Kochfeld geschmolzen sind, müssen sofort mit einem Schaber von der Glaskeramik abgekratzt werden, bevor diese abkühlt.

### Farbänderungen der Glaskeramik

Farbänderungen haben keinerlei Auswirkungen auf die Funktionstüchtigkeit bzw. Stabilität der Glaskeramik. Sie werden normalerweise durch die Verwendung ungeeigneter Reiniger oder fehlerhaften Kochgeschirrs verursacht.

*Metallisch glänzende Streifen* werden durch das Hin- und Herschieben von Kochgeschirr aus Metall auf der Glaskeramik verursacht. Sie können durch gründliche Reinigung mit einem Spezialreiniger für Glaskeramik-



## EMPFOHLENE REINIGUNGSMITTEL

| Mittel  | Verwendbar zur Reinigung... |                 |
|---|-----------------------------|-----------------|
|   | ... der Glaskeramik?        | ...des Rahmens? |
| Milde Flüssigreiniger                                 | JA                          | JA              |
| Scheuerpulver oder aggressive Reiniger                | <b>NEIN</b>                 | <b>NEIN</b>     |
| Spezialreiniger für Glaskeramik (z. B. Vitroclen)     | JA                          | JA              |
| Fettlöser-Sprays (Backofenreiniger usw.)              | <b>NEIN</b>                 | <b>NEIN</b>     |
| Weiche Putztücher                                     | JA                          | JA              |
| Küchenpapier  | JA                          | JA              |
| Küchentücher  | JA                          | JA              |
| Nickelvlies (keine Trockenreinigung)                  | JA                          | <b>NEIN</b>     |
| Stahl-Scheuerschwämme                                 | <b>NEIN</b>                 | <b>NEIN</b>     |
| Harte Kunststoffschwämme (grün)                       | <b>NEIN</b>                 | <b>NEIN</b>     |
| Weiche Kunststoffschwämme (blau)                      | JA                          | JA              |
| Glasschaber   | JA                          | <b>NEIN</b>     |
| Flüssige Poliermittel für Elektrogeräte und/oder Glas | JA                          | JA              |

Kochfelder (z. B. Vitroclen) beseitigt werden. Es ist jedoch möglich, dass sie erst nach mehreren Malen verschwinden.

*Abgenutzte Markierungen* sind auf die Verwendung von scheuernden Reinigern oder Kochgeschirr mit unregelmäßigem Boden zurückzuführen.

**Achtung:**

 **Benutzen Sie den Glasschaber mit Vorsicht. Die scharfe Klinge kann Verletzungen verursachen!**

 **Achten Sie darauf, dass nur die Klinge mit der Glaskeramik-Oberfläche in Berührung kommt. Das Schabergehäuse könnte die Glaskeramik verkratzen.**

 **Benutzen Sie nur Klingen in einwandfreiem Zustand. Wechseln Sie abgenutzte Klingen sofort aus.**

 **Schieben Sie die Klinge nach der Benutzung immer zurück und klemmen Sie sie in eingefahrenem Zustand fest. (Siehe Abb. 8).**

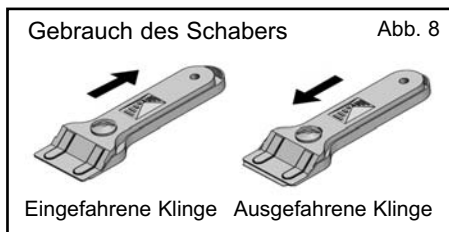

 **Ein Topf oder eine Pfanne kann auf der Glaskeramikfläche festkleben, wenn eine Substanz zwischen Kochgeschirrboden und Glaskeramik schmilzt. Versuchen Sie auf keinen Fall, den Topf vom kalten Feld zu lösen! Es ist möglich, dass die Glaskeramik dabei bricht.**

 **Treten sie nicht auf die Glaskeramik und lehnen Sie sich nicht darauf. Es besteht Bruch- und Verletzungsgefahr! Stellen Sie keine Gegenstände auf dem Glaskeramikfeld ab.**

**PFLEGE DES RAHMENS**

Entfernen Sie Schmutz mit einem feuchten Tuch oder lauwarmem Seifenwasser. Bei hartnäckiger Verschmutzung einen speziellen Reiniger für Glaskeramikflächen oder flüssiges Poliermittel für Elektro-Haushaltsgeräte verwenden. Tragen Sie das Produkt unverdünnt auf, lassen Sie es einwirken und wischen Sie es mit einem trockenen Tuch ab. Verwenden Sie keine Stahl-Scheuerschwämme oder harten Kunststoffschwämme.

Küppersbusch behält sich vor, an seinen Geräten ohne Ankündigung notwendige Änderungen bzw. Verbesserungen ohne Beeinträchtigung grundlegender Charakteristika vorzunehmen.

**Umweltangelegenheiten**

Das Symbol  auf dem Produkt oder seiner Verpackung weist darauf hin, dass dieses Produkt nicht als normaler Haushaltsabfall zu behandeln ist, sondern an einem Sammelpunkt für das Recycling von elektrischen und elektronischen Geräten abgegeben werden muss. Durch Ihren Beitrag zum korrekten Entsorgen dieses Produkts schützen Sie die Umwelt und die Gesundheit Ihrer Mitmenschen. Umwelt und Gesundheit werden durch falsches Entsorgen gefährdet. Weitere Informationen über das Recycling dieses Produkts erhalten Sie von Ihrem Rathaus, Ihrer Müllabfuhr oder dem Geschäft, in dem Sie das Produkt gekauft haben.

DE

Die Verpackungsmaterialien sind biologisch abbaubar und vollständig wiederverwertbar. Die Kunststoffteile werden durch > PE <, > PS < usw. gekennzeichnet. Entsorgen Sie das Verpackungsmaterial mit Ihrem Hausmüll in den entsprechenden Containern Ihrer Gemeinde.

Die Anweisungen für Kochfelder müssen Folgendes enthalten:  
**WARNUNG:** Verwenden Sie nur Kochfeldschutzvorrichtungen, die vom Hersteller des Kochgeräts entworfen oder vom Hersteller des Kochgeräts in der Gebrauchsanweisung als geeignete oder im Gerät integrierte Kochfeldschutzvorrichtungen angegeben wurden. Die Verwendung ungeeigneter Schutzvorrichtungen kann zu Unfällen führen.

DE

## Im Störfall

Prüfen Sie bitte vor Anruf beim Kundendienst folgende Punkte:

| Störung   | Mögliche Ursache   | Mögliche Lösung   |
|---|--|---|
| <b>Es funktionieren weder Kochzonen noch Anzeigen</b> |  |   |
|   | Das Netzkabel des Backofens ist nicht angeschlossen.   | Das Netzkabel des Backofens an das Stromnetz anschließen.   |
|   | Das Verbindungskabel von Kochfeld und Backofen ist nicht angeschlossen.  | Das Kabel an den Backofen anschließen.  |
| <b>Das Kochgeschirr klebt an der Glaskeramik fest</b> |  |   |
|   | Zwischen Kochgeschirr und Glaskeramik befindet sich eine geschmolzene Substanz.<br><br>Kochgeschirr mit aggressiven Böden. | Das Kochfeld auf die maximale Leistung einstellen und versuchen, den Topf von der Oberfläche zu lösen.<br><br>Kochgeschirrböden überprüfen und Kochgeschirr nicht auf der Glaskeramik hin- und herziehen. |





# Küppersbusch

## **Küppersbusch Hausgeräte GmbH**

Postfach 10 01 32, D-45801 Gelsenkirchen,  
Küppersbuschstraße 2, D-45883 Gelsenkirchen  
Telefon: (0209) 401-0, Telefax: (0209) 401-303  
[www.kueppersbusch-home.com](http://www.kueppersbusch-home.com)

## **Teka Austria GmbH**

Eitnergasse 13, A-1230 Wien  
Telefon: (01) 86680-15, Telefax: (01) 86680-50  
[www.kueppersbusch.at](http://www.kueppersbusch.at)

